

MINIMO FORO PASSANTE = 18.5  
THROUGH BORE MINIMUM

Le quote sono espresse in mm, nelle tabelle con indicazioni di tolleranza sono espresse in mm.  
ALL DIMENSIONS ARE IN MILLIMETERS (MM), ONLY SHOW DIMENSIONS WITH TOLERANCES ON DRAWING.

L'AVIR s.p.a. non si assume alcuna responsabilità per i difetti di taratura o di fabbricazione della bottiglia, fatta eccezione per i difetti di taratura o di fabbricazione della bottiglia, fatta eccezione per i difetti di taratura o di fabbricazione della bottiglia.

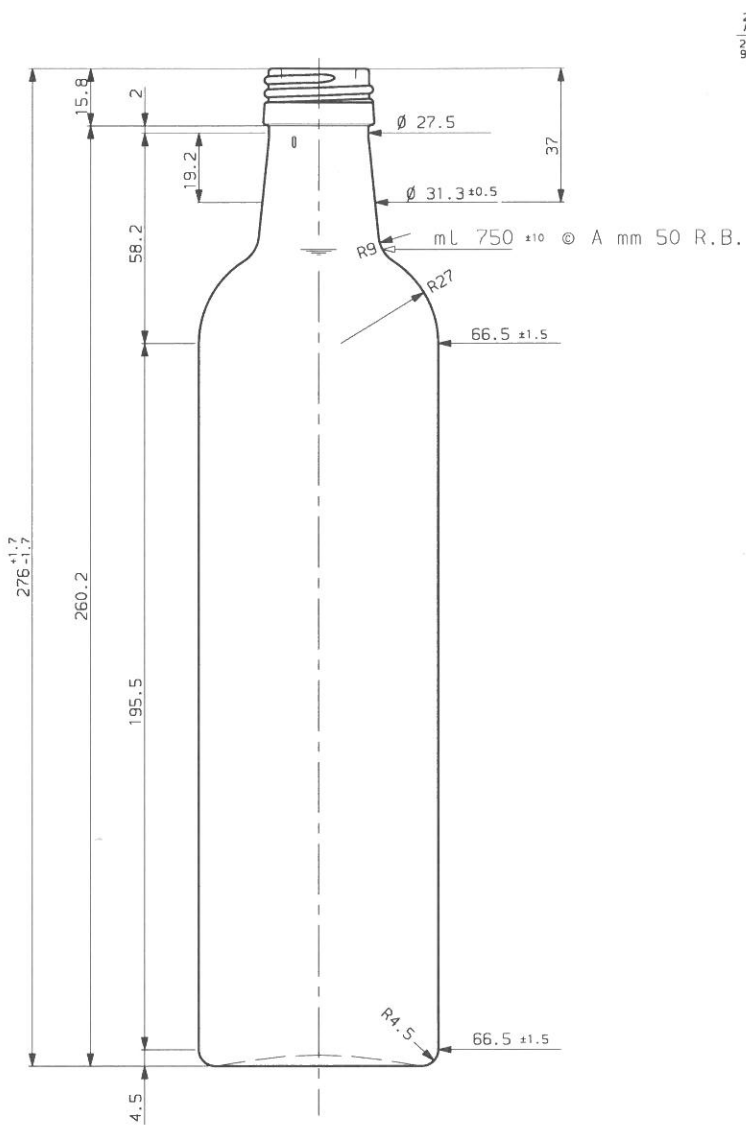

VISTA DI FRONTE  
MAJOR AXIS VIEW

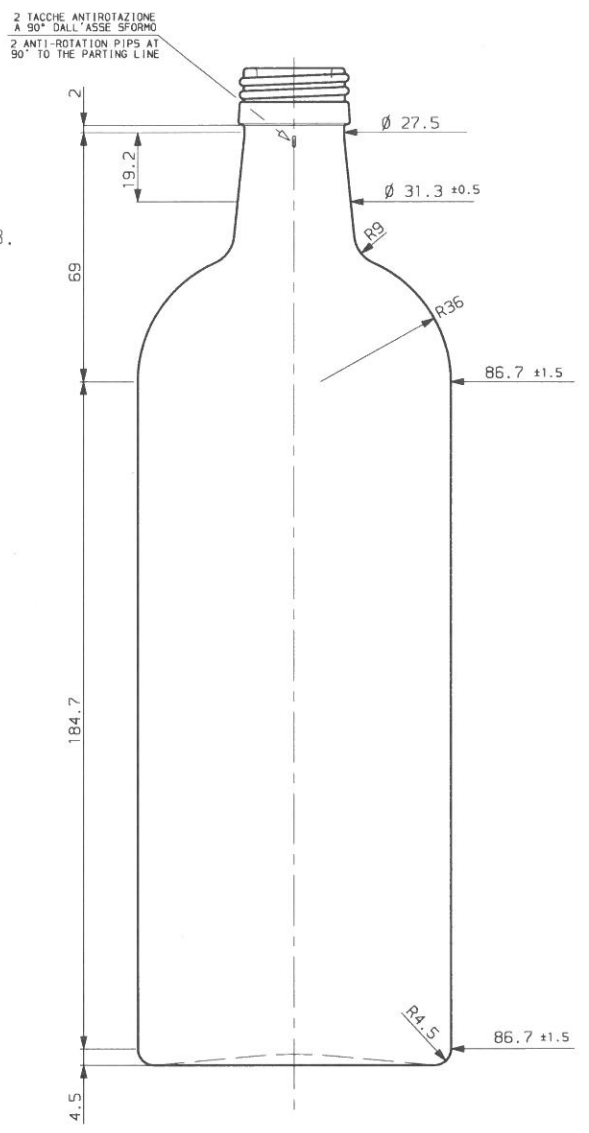

VISTA IN DIAGONALE  
MINOR AXIS VIEW

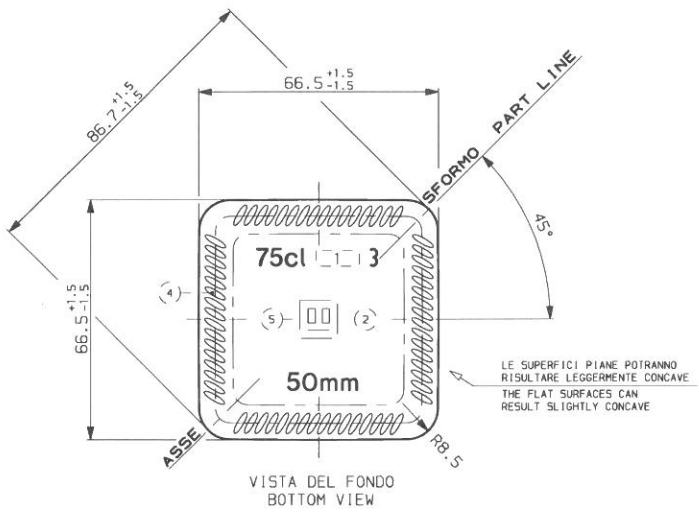

VISTA DEL FONDO  
BOTTOM VIEW

- 1 = MARCHIO DI FABBRICA TRADEMARK
  - 2 = CONTRASSEGNO "A" TIPO VETRO "A" GLASS IDENTIFICATION
  - 4 = ZIGRINATURA STIPLING
  - 5 = CODICE LETTORE CAVITA' DOT CODE
- © = CONTROLLO STATISTICO STATISTICAL CONTROL

TOLLERANZA FUORI VERTICALITA' MAX 50 360° = 6  
MAX. VERTICALITY TOLERANCE ON 360°

	Nuova veste grafica.	19.04.05
C	Crea zona per Lettore n.cavita'	16.10.97
B	Aumentato il peso vetro, alzata la spalla	09.07.96
REV.	DESCRIZIONE	DATA

	COMMISSIONE CUSTOMER	<b>STANDARD</b>		PESO CIRCA APPROX. WEIGHT	CAPACITA' R.B. CIRCA APPROX. BRIMFUL CAPACITY	N. ARTICOLO JOB No.
	ARTICOLO JOB	OLIO MARASCA 750 mL R.M.		gr 500	mL 771	<b>7045C</b>
	IMBROCCATURA FINISH	UNI 6144-31.5 Media V.L. H/44		SCALE 1:1	DTS. DRN.	COD. FIN. FINISH No. 5239
	DATA DATE	22.03.93	REF. ---	COLOR. COLOR	---	CONT. CHKD.